

DETALHE EQUIPAMENTO ALONGADOR DUPLO
PLANTA BAIXA

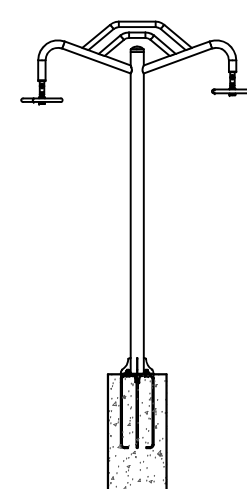

DETALHE EQUIPAMENTO ALONGADOR DUPLO
EM VISTA

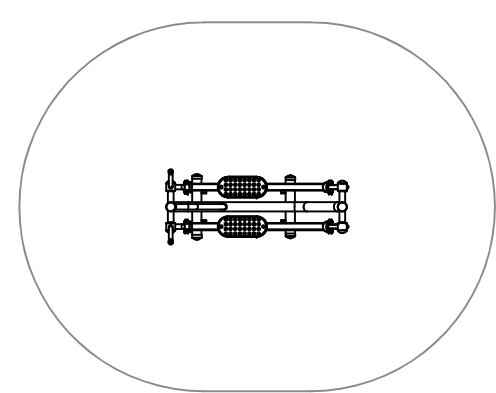

DETALHE EQUIPAMENTO ESQUI INDIVIDUAL
PLANTA BAIXA

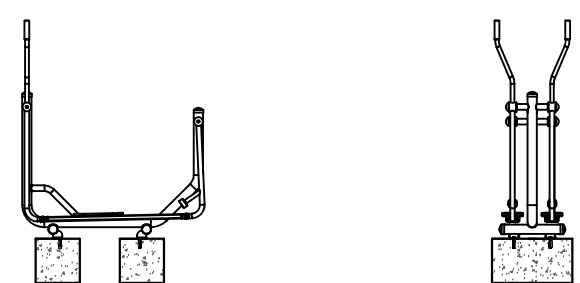

DETALHE EQUIPAMENTO ESQUI INDIVIDUAL
EM VISTA

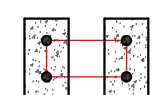

DETALHE EQUIPAMENTO ESQUI INDIVIDUAL
FUNDAÇÃO

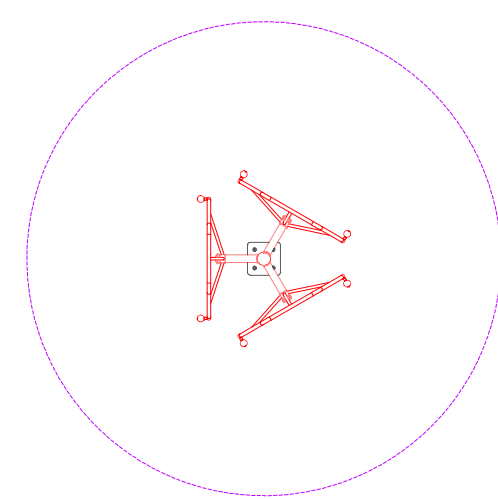

DETALHE EQUIPAMENTO ROTAÇÃO VERTICAL
TRIPLO- PLANTA BAIXA

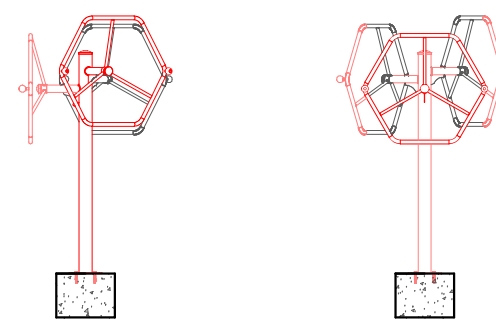

DETALHE EQUIPAMENTO ROTAÇÃO VERTICAL
TRIPLO- VISTA LATERAL E FRONTAL

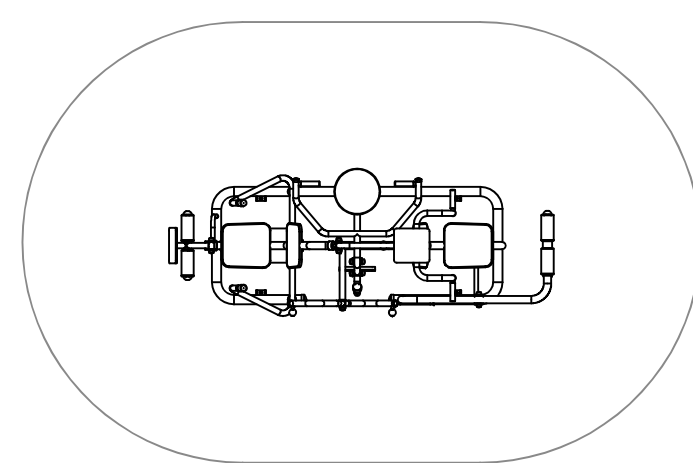

DETALHE EQUIPAMENTO MULTIPLO EXERCITADOR
PLANTA BAIXA

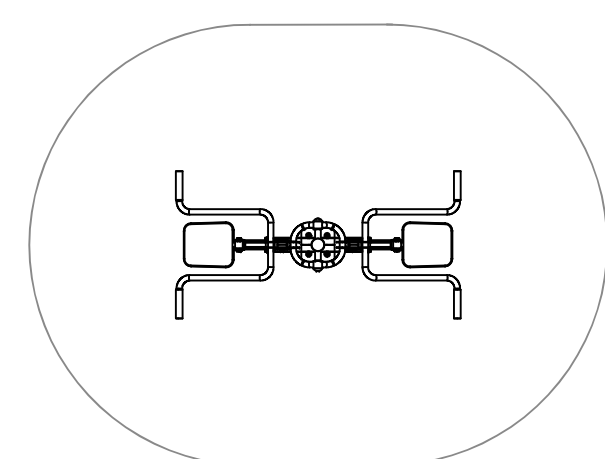

DETALHE EQUIPAMENTO PUXADOR COSTA DUPLO
PLANTA BAIXA

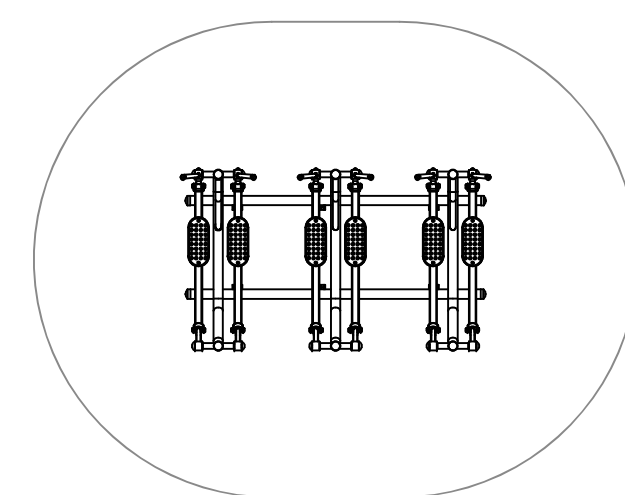

DETALHE EQUIPAMENTO ESQUI TRIPLO
PLANTA BAIXA

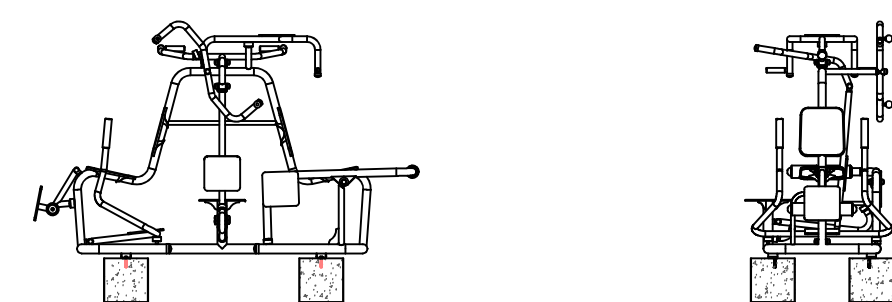

DETALHE EQUIPAMENTO MULTIPLO EXERCITADOR
EM VISTA

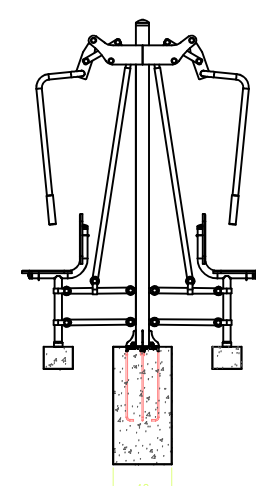

DETALHE EQUIPAMENTO PUXADOR COSTA DUPLO
EM VISTA E FUNDAÇÃO

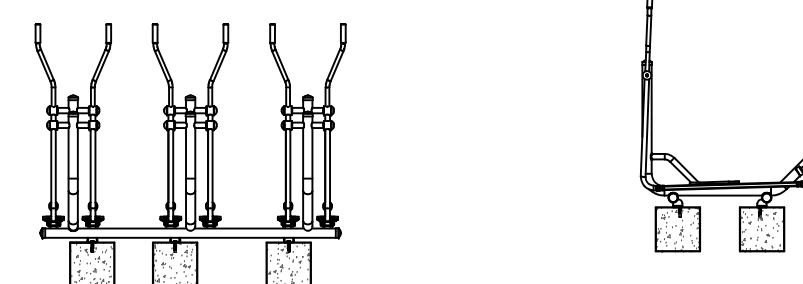

DETALHE EQUIPAMENTO ESQUI TRIPLO
EM VISTA FRONTAL E LATERAL



DETALHE EQUIPAMENTO MULTIPLO EXERCITADOR
FUNDAÇÃO EM VISTA

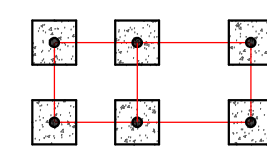
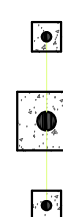

DETALHE EQUIPAMENTO ESQUI TRIPLO
EM VISTA FRONTAL E LATERAL

DIREITOS AUTORAIS RESERVADOS			
ALTERAÇÕES DO PROJETO SOMENTE PODERÃO SER EFETUADAS MEDIANTE AUTORIZAÇÃO DO PROJETISTA			
<p>Associação dos Municípios do Alto Vale do Rio do Peixe</p> <p>Douglas F. Mello Presidente</p> <p>Odivar Clóvis Biscaro Secretário Executivo</p> <p>Av. Manoel Roque, 99 Vieira - SC Fone 5660255</p>	TÍTULO	PRANCHA	
	REFERÊNCIA	05	
PROPRIETÁRIO	ASSINATURA		
RESPONSÁVEL TÉCNICO	ASSINATURA		
DESENHO	ESCALA	PREFEITURA	
ARQ. JEAN	INDICADA		
	DATA		
	SET/2021		